

Všechna práva vyhrazena

Materiály a technické údaje se mohou změnit bez předchozího upozornění.
Stroje zobrazené na fotografiích mohou být vybaveny dalšími možnostmi. O dalších možnostech se informujte u svého prodejce XCMG.



 **FOXBAU**
Autorizovaný dealer

 **XCMG**
PRO VÁŠ ÚSPĚCH

XCMG European Sales and Services GmbH
Adresa: Adresa: Europark Fichtenhain B 4, 47807 Krefeld, Německo
Tel.: +49 (0) 2151/82 06-890
Fax: +49 (0) 2151/82 06-899
E-mail: info@xcmg-ess.de

www.xcmg.com

 **XCMG**

Minirypadlo
XE27E



STAGE 2

COMPLIANT



Jmenovitý výkon: 15,4 kW
Provozní hmotnost: 2,78 tuny
Standardní objem lžice: 0,06 m³



ŠPIČKOVÁ MONTÁŽNÍ LINKA



- 315 Prodejci po celém světě
- 2234 Servisní střediska a střediska náhradních dílů po celém světě
- 42 Pobočky po celém světě
- 31 Dceřiné společnosti po celém světě
- 15 Výrobní závody a závody KD po celém světě
- 4 Výzkumná a vývojová centra po celém světě



PŘEDSTAVENÍ XCMG

XCMG je přední nadnárodní společnost s obrátem 100 miliard RMB a jedničkou v čínském průmyslu stavebních strojů. Naše portfolio konkurenceschopných výrobků a průkopnických výrobních technologií je největší v našem oboru a spolu s velkým objemem vývozu má zásadní vliv na čínský průmysl stavebních strojů. Naše globální společnost je třetí největší v oboru stavebních strojů a je na 395. místě mezi 500 největšími světovými značkami.

Hlavní produkty v portfoliu společnosti XCMG zahrnují 16 kategorií strojů, jako jsou zdvihací stroje, výkopové stroje, stroje na výrobu betonu, důlní stroje, stroje na zemní práce a stroje na stavbu silnic, a také tři kategorie klíčových komponentů, jako je hydraulický systém, převodový systém a elektrický řídicí systém. Naše zvedací stroje jsou nejlepší na světě a naše kompletní řešení pro stroje na stavbu a údržbu silnic, stroje na piloty a míchačky betonu patří k nejlepším v oboru na světě.

Společnost XCMG v současné době vlastní více než 8000 uznaných patentů, včetně více než 1900 patentů na vynálezy a více než 130 mezinárodních patentů PCT. Naše společnost má výzkumná a vývojová centra a výrobní závody nebo závody KD ve více než 10 zemích, včetně Německa, USA, Brazílie a Indie. Společnost XCMG získala tři evropské společnosti, včetně německé společnosti Schwing. Náš brazilský výrobní závod, do jehož výstavby na nezastavěné půdě jsme investovali 350 milionů dolarů, se stal symbolem hospodářské spolupráce mezi Čínou a Brazílií. V současné době společnost XCMG vyváží své výrobky do 187 zemí a regionů, což pokrývá 97 % zemí podél "nové hedvábné stezky". V oblasti exportu má naše společnost nejvyšší podíl na vývozu do 35 zemí. A v rámci čínského průmyslu XCMG také vede v ročním objemu vývozu a má nejvyšší zahraniční tržby.

XCMG V EVROPĚ

Společnost XCMG je v evropském průmyslu známou značkou již mnoho desetiletí. Od 90. let 20. století je naše společnost jedním z nejvýznamnějších mezinárodních výrobců, který nabízí své výrobky a služby po celé Evropě. Díky rychlému rozvoji v posledních letech jsme postupně vybudovali komplexní síť, která zahrnuje také oddělení výzkumu a vývoje, místní prodej, řízení dodavatelského řetězce a integrované centrum zákaznických služeb a školení.

Společnost XCMG má v současné době v Evropě 3 dceřiné společnosti s více než 100 zaměstnanci z různých zemí: -ERC XCMG Evropské výzkumné centrum GmbH- EPC XCMG European Purchasing Centre GmbH -ESS XCMG European Sales and Services GmbH Prostřednictvím svých prodejců v Evropě má společnost XCMG přístup ke zdrojům více než 100 dceřiných společností. Ty všechny tvoří ucelený hodnotový řetězec, který obsluhuje celý evropský trh, včetně například prodeje, servisu, financování a recyklace starých strojů.

Aktivně a nepřetržitě realizujeme naši globalizační strategii. Náš vysoce kvalifikovaný mezinárodní tým se může opírat o dlouholeté profesní zkušenosti a má vynikající mezikulturní vůdčí schopnosti. Díky silné kombinaci odborných znalostí a praxí oaxkdtbocokrnýcých z knuašelonsotís atí pvr amkulitckikýcucht urním prostředí vytváříme skutečnou přidanou hodnotu a nabízíme našim evropskýmvur šzoeápnksoakszytmmík zúámka vzynsiokúkomu v úyrsovkeoňu ziskovosti. návratnost



Kompaktní pohonná jednotka



Snadné používání

► Špičkový model

Vybavení miniryvadla XCMG XE27E nabízí obsluhu maximální komfort, spolehlivost, efektivitu a bezpečnost. V kombinaci s vysoce kvalitními a výkonnými komponenty tak vzniká mimořádně výkonný, spolehlivý, a tudíž velmi hospodárny stroj.

- Díky dokonalé souhře hydraulického systému snímajícího zatížení a motoru Kubota D1105 (emisní norma EU V) je výkonný a úsporný.
- Toto kompaktní ryvadlo s nulovou krátkou zdání je určeno pro nejrůznější úkoly na nejnebezpečnějších místech. Ať už se jedná o demoliční práce, terénní úpravy, zemní práce nebo manipulaci s materiálem, svou práci zvládne!
- Snadno přístupné body údržby zjednodušují údržbu a zkracují prostoje.

Otočný výložník

Díky funkci otáčení výložníku a nulovému zkrácení zdání lze XE27E používat i v těch nejtěsnějších prostorech. Výložník lze natočit v úhlu 75° doleva a 55° doprava. Díky tomu zvládne XE27E i složité úkoly v obtížných provozních podmínkách, jako je například hloubení rovnoběžně se zdí na úzké dráze.

Snadná přeprava

Se sadou lžic a kladiv a přívěsem váží naše XE27E méně než 3,5 tuny. Snadno přístupné přípojné body usnadňují přepravu mezi pracovišti.



Je vybaven kabely AUX-1 a AUX-2 a rychlospojkou.

Díky vícenásobně programovatelným proporcionálním Díky dvoucestnému pomocnému vedení a rychlospojce splňuje XE27E požadavky téměř všech přídatných zařízení.

Standardní bezpečnostní ventil výložníku a ramene a ventil pro přidržení vyrovnávacího nože

Bezpečnostní ventil výložníku a ramene a ventil pro přidržení vyrovnávacího nože jsou u modelu XE27E součástí standardní výbavy. Díky tomu bezpečně manipuluje se všemi materiály a výkopové práce lze také provádět bezpečněji.

► Prostorné ovládací prostředí s ergonomickým uspořádáním ovládacích panelů

Model XE27E nabízí obsluhu prostorné a pohodlné pracovní prostředí. Díky ergonomickému uspořádání ovládacích prvků, pohonným pákám s pedály standardní velikosti a nastavitelné opěrce dlaní se minimalizuje únava obsluhy, což zvyšuje produktivitu.



Vše velmi dobře přístupné

Snadná údržba

Při vývoji modelu XE27E jsme věnovali zvláštní pozornost snadné údržbě. Každodenní údržbu všech hlavních součástí a doplňování paliva (uzamykatelná nádrž) lze provádět prostřednictvím jediného přístupového místa.



Jednostranná údržba motoru

Model XE27E je navržen pro nižší náklady na údržbu a delší intervaly údržby. To znamená, že je na místě k dispozici po delší dobu k dispozici na staveništi po delší dobu. Kvalifikovaní technici vyškolení společností XCMG vám kdykoli rádi poskytnou podporu.



- 1 Odlučovač vody
- 2 Vzduchový filtr
- 3 Filtr motorového oleje
- 4 Palivový filtr

Technické údaje

Motor

XE27E	
Výrobce/model	Kubota/D1105 (emisi stupeň EU V)
Chladič paliva/motoru	Diesě/chlazený kapalinou, nucený oběh
Počet válců	3
Zdvihový objem pístu	1123 cm ³
Výstupní výkon	15,4 kW (20,9 kJ) / 2400 ot/min (ISO 14396)
Maximální točivý moment	70,3 Nm / 1600 ot/min
Vrtání válce x zdvih válce	78,0 x 78,4 mm
Alternátor	12 V/40 A

Hydraulický systém

Originální konstrukce tohoto řypadla XCMG umožňuje nezávislé a kombinované ovládání všech funkcí pomocí hydraulicky ovládaných pák.

Čerpadlo

XE27E	
Typ zatížení	Axiální pístové čerpadlo se snímáním s proměnným objemem výtaku
Maximální průtok systémem	82,8 l/min
Maximální průtok AUX-1/AUX-2	25/7 l/min
Standardní nastavení přetlaku AUX-1/AUX-2	180/180 bar

Maximální tlak v systému

XE27E	
Outrigger	243 bar
Ruka/lžice/jízda	243 bar/243 bar/190 bar
Ocas	162 barů

Podvozek

Podvozek X Podvozek těžkého řypadla má plně svařovanou konstrukci bez napětí, díky čemuž je mimořádně robustní. Použití vysoce kvalitních materiálů pro komponenty, jako je hydraulický napínač pásů s vratnými pružinami tlumícími nárazy, a celoživotní mazání pásů a vratných válců zajišťuje dlouhou životnost.

Počet kolejových válečků a řetězových desek

XE27E	
Spodní kolečka (na každé straně)	3
Řetězová deska	Guma
Celková délka běžícího řetězu	1980
Šířka řetězových desek	300

Kapacita kapalin

XE27E	
Chladič systém (kapacita chladiče)	6,5 L
Mazání motoru + olejový filtr	5,1 L
Palivová nádrž	33 L
Nádrž na hydraulický olej	22 L
Hydraulický systém	40

Okolí

Hladina hluku splňuje předpisy pro ochranu životního prostředí (dynamické hodnoty).

Emise hluku

XE27E	
Hladina hluku LpA (ISO 6396)	79 dB(A)
Úroveň šumu LwA (ISO 6395)	93 dB(A)

Otočný mechanismus

Axiální pístový motor s planetovou převodovkou mazanou olejem a vysokým točivým momentem. Otočný kroužek se skládá z jednořadého kulíčkového ložiska s indukčně kaleným vnitřním ozubením. Sluneční ozubené kolo a planetový převod jsou ponořeny do maziva. Toto řypadlo je vybaveno automatickou vícekotoučovou otočnou brzdou.

Otočný systém

XE27E	
Výložníky se otáčejí doleva	75°
Výložníky se otáčejí doprava	55°
Rychlost otáčení	10 otáček za minutu

Disk

Oba pásy jsou poháněny nezávislým axiálním pístovým motorem s vysokým točivým momentem přes planetovou převodovku. V případě potřeby lze pohon ovládat dvěma snadno reagujícími ovládacími pákami.

Rychlost a tažná síla

XE27E	
Rychlost jízdy (pomalá - rychlá)	2 - 3,1 km/h
Tažná síla	29,7 kN
Schopnost težení	30°

Hloubková síla (ISO 6015)

XE27E	
Síla kopání, dlouhé rameno (ISO 6015)	14 kN
Kopací síla, lžice (ISO 6015)	23 kN

Hmotnost

XE27E	
Provozní hmotnost se strážkou a lžicí (ISO 6016)	2780 kg
Lisování podlahy s gumovými pásy	26,4 kPa
Převravní hmotnost (bez nářadí)	2650 kg
Hmotnost ocelových řetězů	200 kg
Hmotnost gumových pásů	134,5 kg





XE27E

■ S kabinou a standardně vybaveným ramenem (1300 mm) bez lžice

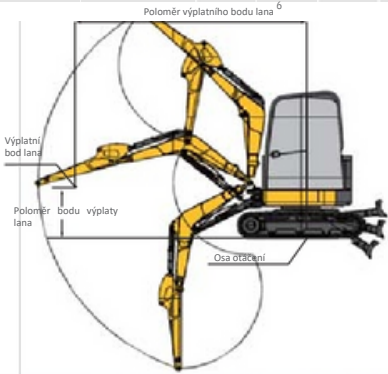
	Zvýšený/spuštěný nad předním štítem				O zadní straně					Max. (mm)	Poloměr (mm)
	Výška zdvihu při poloměru (kg)	maximálním 1,0 m	1,0 m	3,0 m	4,0 m	Výška zdvihu při maximálním poloměru (kg)	1,0 m	2,0 m	3,0 m		
3 m	402			*435		290			360		3373
2 m	310			*479		220			350		3928
1 m	282	847	455		294	198		525	321	207	4105
Podlaha	290	791	450			203		525	298		3969
-1 m	350	*1229	794	425		244		527	294		3471
-2 m	*475		*59			465		562			2275



 : O přední straně
 : Přes bok nebo 360°

- Nosnost byla stanovena podle normy ISO 10567.
- Maximální nosnost je omezena hydraulickým výkonem stroje.
- Zvedací kapacita nepřesahuje 87 % hydraulického výkonu nebo 75 % sklápěcího zatížení, když stroj stojí na rovném a pevném podkladu.
- Obsluha by měla být seznámena s návodem k obsluze a udržbě stroje. Vždy je třeba dodržovat místní předpisy pro bezpečný provoz strojů.
- Zvedací schémata se týkají pouze strojů vyrobených společností XCMG bez zátěžového řetězu a dalších zvedacích zařízení.
- Pokud se bagr používá ke zvedání nebo manipulaci s materiálem, musí to být v souladu s platnými místními předpisy.

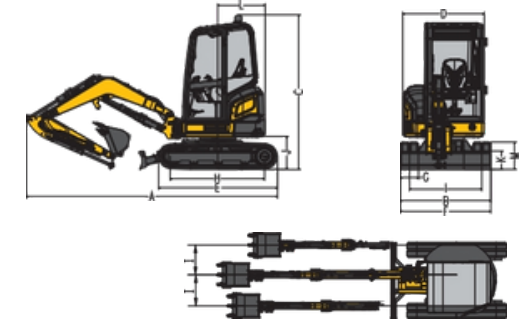
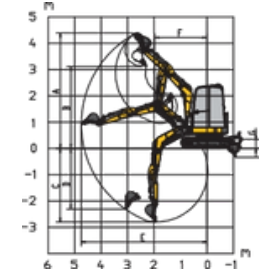

■ Pracovní oblast

	XE27E
A	Max. výška demontážní stěny 4390 mm
B	Max. výška 3120 mm
C	Max. sklápěcí hloubka výkopu 2800 mm
D	Maximální hloubka výkopu pro svislou stěnu 2310 mm
E	Max. poloměr výkopu 4750 mm
F	Min. poloměr otáčení 1980 mm
G	Max. výška zdvihu nivelačního nože 300 mm
H	Max. hloubka řezu břitu dozeru 330 mm
I	Posun výložníku (vlevo/vpravo) 610/585 mm

■ Rozměry

	XE27E
A	Celková délka 4190 mm
B	Celková šířka 1500 mm
C	Celková výška 2580 mm
D	Šířka plošiny obsluhy 1350 mm
E	Délka tratí 1980 mm
F	Šířka podvozku 1500 mm
G	Šířka koleje 300 mm
H	Vzdálenost mezi ozubenými koly I 1560 mm
	Šířka rozchodu 1200 mm
J	Světla podlahy protizávaží 535 mm
K	Minimální světla výška podlahy 290 mm
L	Min. poloměr otáčení 790 mm
M	Výška řetězu 457 mm

➤ Standardní a volitelné vybavení

■ Motor

- Kubota D1105 (emisní úroveň EU V)

■ Hydraulický systém

- Jednosměrná nebo obousměrná linka (AUX 1)
- Obousměrná linka (AUX 2)
- Hydraulické rychlospojky
- Proportionalní dotykové ovládání

■ Vybavení kabiny a interiéru

- TOPS-ROPS (ISO 3471)
- OPG
- Rádio AM/FM s Bluetooth
- Nastavitelné sedadlo
- Rádio DAB s Bluetooth
- Odpružené sedadlo s textilním potahem odolným proti opotřebení a zatahovacím bezpečnostním pásem
- Vyhřívání kabiny
- Barevný monitor LCD

■ Podvozek

- Podvozek s pevnou šířkou dozeru
- Radlice buldozera
- Gumové pásy 300 mm
- Ocelové řetězy 300 mm
- Kryty řetězu

■ Zabezpečení

- Pojistný ventil válce výložníku, ramene a břitu dozeru
- Ochranný maják
- Systém varování před přehřátím motoru a ochrany před opětovným spuštěním
- Rychlospojka s funkcí alarmu
- Spínač nouzového zastavení
- Přední ochranný kryt kabiny
- Pracovní světla LED (2 x na přední straně kabiny a 1 x na výložníku)
- Vzpěra pro pohodlné upevnění při přepravě

■ Různé

- Dlouhé rameno 1300 mm
- Univerzální vědro 0,061 m³ (600 mm)

Standardně:

Volitelně:

- Některé z těchto standardních nebo volitelných funkcí nemusí být na některých trzích k dispozici.
- Na obrázcích mohou být zobrazeny nástavce a speciální vybavení, které nejsou ve vašem regionu k dispozici.
- Materiály a technické údaje se mohou změnit bez předchozího upozornění.
- Pro více informací o dostupnosti nebo pro připravení stroje vašim požadavkům se obraťte na místního prodejce XCMG.





Optimální služby se zárukou XCMG



Od společnosti XCMG shválené přílohy



Originální náhradní díly



Rozšířená záruka



Řešení financování



Smlouvy o údržbě



Telematika

Profesionální integrovaná kompletní řešení

Skupina XCMG vyvinula kvalitu, spolehlivost a odolnost svých stavebních strojů. Kromě toho společnost XCMG postupně vybuodovala servisní síť, aby byla schopna kdykoli nabídnout integrovaná a vysoce efektivní kompletní řešení všem zákazníkům přímo na místě.



Kompletní služby na míru vašim potřebám

Abychom mohli co nejrychleji reagovat na vaše potřeby, naši odborníci XCMG přijdou přímo na vaše staveniště z jedné z našich poboček ve vaší blízkosti. Díky kompletnímu balíčku služeb můžete snížit celkové náklady na vlastnictví a zároveň zvýšit návratnost investic.

Celosvětový systém náhradních dílů XCMG



Mobilní jeřáby



Bagr



Zvedací plošiny



Kolový nakladač



Stroje pro stavbu silnic

